

Dwarsprofiel
Op- en afrit A20
1-1

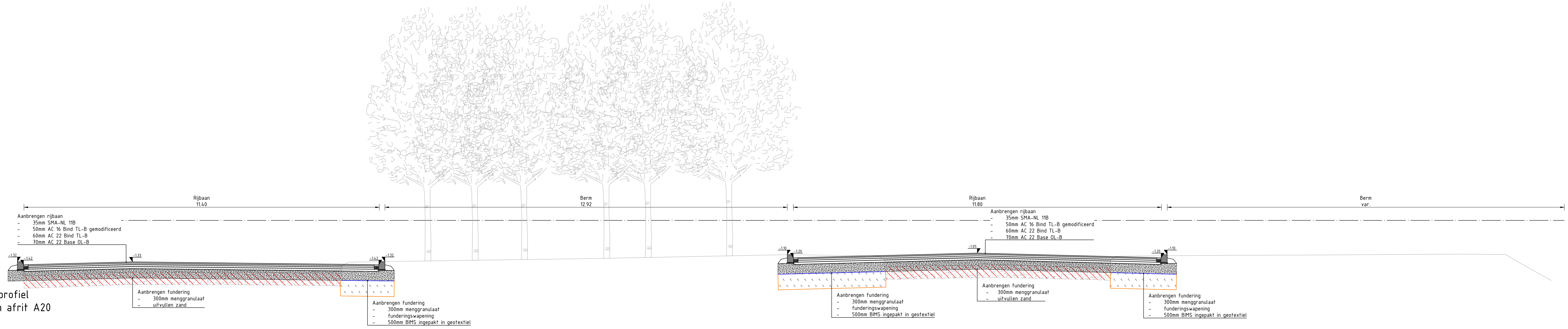

Dwarsprofiel
Marathonweg - Westlandseweg
2-2

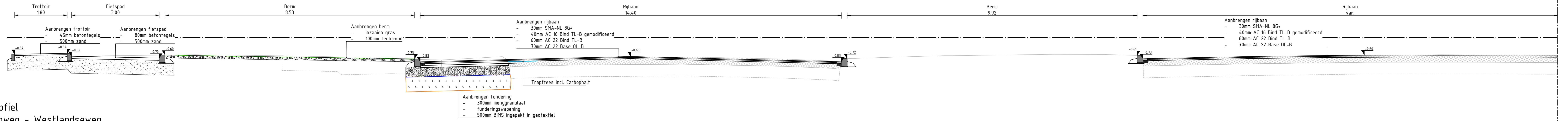

LEGENDA	
	Bestaande situatie
	Bestaande asfaltlaag
	Bestaand funderingspakket
	Nieuwe verharding
	Berm
	Nieuwe hoogte
	Aanbrengen menggranulaat
	Aanbrengen zand
	Aanbrengen teelgrond
	Aanbrengen BMS
	Frezen slakken fundering
	Aanbrengen trottoirband 180/200x250mm incl. steunrug
	Aanbrengen trottoirband 130/150x250mm incl. steunrug
	Aanbrengen opsluifband 100x200mm incl. steunrug
	Aanbrengen goottegels

OPMERKINGEN:
- Kijk in meters, tenzij anders aangegeven.
- Hoogten in meters (i.v.m. M.A.P. tenzij anders aangegeven)

nr.	omschrijving	gemaakt door	gecontroleerd door	datum
1	Opmerking op VO versiet	R. Koolman	T. Oudeboorn	27-01-2022
2	Evenw. afgeven	R. Koolman	T. Oudeboorn	25-10-2021
3	aanpak	gemaakt	gecontroleerd	afgevoerd

opdrachtgever
Gemeente Vlaardingen

project
Reconstructie Marathonweg

aanvraag
Dwarsprofiel verharding en fundering
Op- en afrit A20
Kruising Marathonweg - Westlandseweg

documentatie
Concept

documentversie
1.0

formaat
A0

schaal
1:50

type
VO

bladnr.
1

van
1

projectnummer
BH5807-104-TE-VO-8200



Royal HaskoningDHV
Enhancing Society Together

HaskoningDHV Nederland B.V.
Transport & Planning